

EPREUVE E7



Partie 1 de l'épreuve (E7-1)

Stage d'accompagnement de la rénovation du BTSA
Agronomie Productions Végétales

J.-J. Gailleton, IEA

Toulouse, mars 2012

E7-1, introduction

- Pourquoi ? l'ancienne épreuve en questions
- Approche par compétences
- Principales évolutions de l'épreuve
- Questions posées par SPV (tour de table) : premiers éléments de réponses existants
- Questions posées par l'étude technique (tour de table)
- Préparation travail par groupes du mercredi matin

Épreuve intégrative

- ✓ Importance de mises en situation professionnelles représentatives du champ du diplôme et « larges » (combinatoire de capacités)
- ✓ Complémentarité des deux parties de l'épreuve

Épreuve n°3 (avant la réforme) :

Intitulé : Soutenance d'un rapport de stage

- ✓ L'objectif majeur de l'activité consiste, pour tous les BTSA, à placer l'apprenant dans une situation professionnelle en entreprise ou organisme, en accord avec le référentiel professionnel ;
- ✓ Une épreuve généralisée dans tous les BTSA en lien avec une période de stage

Pourquoi ? Qu'est ce que l'on évalue ?

- ✓ Cette activité « stage et rapport de stage » fournit donc l'occasion d'acquisition de **capacités transversales** qui donnent tout son sens à une formation professionnelle de niveau III.
- ✓ L'activité « rapport de stage » vise ainsi principalement à faire acquérir des **capacités méthodologiques de résolution de problèmes.**

Rapport : un projet technique élaboré, qui relève du niveau III

BTSA TV, formulation de l'épreuve assez
peu précise :

« *Étude à dominante technique* »

Privilégier une démarche méthodologique

ET1 TV : interrogations et limites

Interprétations parfois trop restrictives de la nature de l'épreuve :

- ✓ les candidats et leurs formateurs ont parfois tendance à privilégier certains lieux de stage proposant des études classiques et académiques (en général basées sur le recueil de données numériques issues d'expérimentations factorielles) au détriment de données obtenues de manières plus variées et plus en phase avec les approches contemporaines
- ✓ la survalorisation par certains jurys de l'analyse statistique « classique », qui dépend parfois de la pertinence technique de l'étude, pose question

ET1 TV : interrogations et limites

Candidat acteur, simple exécutant ou observateur de la démarche méthodologique ?

- ✓ Problématiques techniques convenues, descriptives et formelles qui ne permettent pas toujours aux candidats d'exercer leur créativité ou une prise de responsabilité, ni de mûrir et d'exprimer leur projet personnel et professionnel
- ✓ Évaluation plus centrée sur thématique que sur la démarche et les acquis, au sens large des apprenants placés en situation professionnelle

ET1 TV : interrogations et limites

La présence en stage donnant lieu à rapport ne représente qu'une partie des périodes en milieu professionnel ; elle ne rend donc pas totalement compte de la richesse de ces différentes périodes

- ✓ De ce point de vue, l'inadéquation entre certains lieux d'apprentissage et les attentes des évaluateurs interroge (le niveau de formation visé, encadrement du maître d'apprentissage ?)

ET1 TV : interrogations et limites

Compte tenu de l'encadrement très « rapproché », pratiqué par certaines équipes ou structures d'accueil, la part personnelle du candidat dans la rédaction du rapport et sa réelle appropriation du sujet sont parfois mises en doute

Exemple : « *Copié-Collé* » à l'écrit

Activité de stage

- Points forts

- Incarne le caractère professionnel du BTSA (mise en situation complexe)
- Permet de mûrir et d'exprimer un projet, est l'occasion de formation individualisée
- Conduit à l'acquisition ou à l'approfondissement de savoirs particuliers et transversaux
- Permet le regain de confiance de certains candidats
- Facilite l'insertion professionnelle
- Constitue, par l'autonomie acquise, une préparation efficace à d'éventuelles poursuites d'études

- Points faibles

- Choix des thèmes et des supports parfois mal gérés
- Ne prend parfois en compte qu'une seule situation en milieu professionnel

Épreuve ET3

• Points forts

- Garantie du caractère national du diplôme
- Adaptation à la diversité des secteurs et des options des BTSA
- Épreuve pivot à poids important, efficace/capacités transversales
- Lieu de mutualisation et d'échanges entre enseignants et professionnels, facilitant la veille technologique et l'acquisition d'une culture commune

• Points faibles

- Survalorisation de certaines thématiques (essais factoriels) ou certains types de stages,
- Dérives examinateurs : connaissances, hyperspécialisation
- Implication du candidat dans la démarche méthodologique très variée
- Souvent mal adaptée à la voie de l'apprentissage ; révélatrice d'inadéquation entre certains lieux d'apprentissage et les attentes des évaluateurs/stages,
- Interrogations sur le caractère personnel de la rédaction, interférence écrit/oral

Objectifs pour évolution de l'épreuve :

La rénovation des diplômes a pour objectif de renforcer la prise en compte des réalités professionnelles et de l'évolution des métiers en introduisant **la certification par capacités**, conformément au cadrage européen des diplômes par compétences.

Objectifs pour évolution de l'épreuve terminale

- ✓ offrir, au sein de chaque option, la possibilité d'un cadre moins rigide par rapport aux thématiques et problématiques abordées par les candidats ;
- ✓ valoriser l'ensemble des séquences en milieu professionnel, et non pas seulement, comme aujourd'hui, une partie d'entre elles ;
- ✓ centrer l'activité et l'évaluation non plus uniquement sur des thématiques disciplinaires, mais bien plutôt sur la démarche et sur les acquis, au sens large, des apprenants placés en situation professionnelle ;
- ✓ alléger le dispositif de production de travaux écrits et, du même coup peut-être, rendre moins pesantes les modalités d'encadrement des séquences en milieu professionnel ;

Situation d'évaluation E71

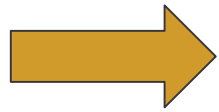

Généralisation des évaluations construites à partir **des situations professionnelles significatives (SPS)** qui sont révélatrices des compétences

E7, une épreuve en deux parties : différentes possibilités

Analyse de SPV	« Étude scientifique ou technique »	<i>VO, PH</i>
Analyse de SPV	Mise en situation professionnelle /1 SPS caractéristique (Type « EPI »)	<i>TC</i>
Analyse de SPV	écrit	<i>GDEA, GEMEAU</i>
Dossier : « étude scientifique ou technique » + analyse SPV	écrit	<i>PA</i>
Dossier : « étude scientifique ou technique » + analyse SPV	Mise en situation professionnelle /1 SPS caractéristique (Type « EPI »)	<i>APV, « ANABIOTEC », STA</i>

Évolutions en BTSA APV

- ✓ Équilibre : Étude agronomique (centrée sur objet) + **une analyse réflexive SPV** (centrée sur individu)
- ✓ Concernant la partie « problématique agronomique » du dossier
 - Insiste sur **situations supports plus variées** ; élargir les thématiques et problématiques agronomiques
 - **Réduction taille de la partie écrite**
- ✓ Points faibles :
 - Choix un peu conservateur : E71 en deux sous parties
 - Poids de l'analyse des SPV dans note de la sous-épreuve
 - Pas de grille transversale (oral/écrit) par capacité.

Questions posées par SPV ?

Rappel documents :

- ✓ NS
- ✓ Documents produits lors de la session accompagnement de Toulouse en juin 2012
- ✓ Récupération fiches SPV

Pause/tour de table



Identité du candidat
session : 2012

BTSA APV,

SPV n° 1/3

Vendre et suivre un stock de plants de pommes de terres

SPS concernées :

SPS2 : Élaboration d'un conseil technique ou technico-économique dans une situation d'information ou commerciale.

SPS9 : Gestion de stocks, de transfert de matières, d'un parc de matériels.

Éléments du contexte :

J'ai passé une semaine en décembre 2011 dans un magasin Gamm Vert de Monéteau (89). La structure Gamm Vert est une société anonyme avec 883 magasins dont 800 en franchise en France. Ce Gamm vert était dépendant de la coopérative 110 Bourgogne.

J'ai effectué des conseils techniques et autres informations concernant la vente de plants de pomme de terre ainsi que le suivi des stocks de façon de plus en plus approfondi au cours de la semaine.

Ces plants de pommes de terres sont commercialisés à partir du 1er février jusqu'à fin mai.

L'objectif principal est d'améliorer le chiffre d'affaire en optimisant la vente des plants afin d'améliorer le chiffre d'affaire du groupe "végétaux". Ce groupe représente 22% du chiffre d'affaire dans lequel sont répertoriés les plants, semences et autres plantes d'intérieur et d'extérieur.

La part de chacun des produits dans les ventes du Gamm Vert en 2010:

« Recevable »
selon moi car...

« Non
recevable »
selon moi car...

Présentation
intéressante
selon moi car...

Présentation
« non
conforme »
selon moi car...

Questions posées par SPV ?

Choix de situations supports

- ✓ *Un étudiant peut-il faire 3 SPV qui sont rattachées à la même SPS ?*
- ✓ *Que veut dire exactement "l'étudiant peut choisir une SPV d'une action réalisée dans le cadre scolaire mais non évaluée" ?*
- ✓ *SPV peut-elle être réalisée en groupes ?*
- ✓ *Quelle preuve le candidat doit il apporter sur la réalisation effective d'une SPV ?*

Un étudiant peut-il faire 3 SPV qui sont rattachées à la même SPS ?

Les textes

« Le candidat doit présenter trois fiches correspondant à trois SPV différentes. Ces SPV sont établies en référence aux SPS du référentiel professionnel. »

Un étudiant peut-il faire 3 SPV qui sont rattachées à la même SPS ?

- ✓ La note de service sur l'évaluation du BTSA APV n'impose pas, contrairement à d'autres BTSA, de choisir des SPV dans des champs de compétence différents.
- ✓ Il ne s'agit pas d'imposer des règles trop restrictives qui limitent le champ des possibles pour l'étudiant.
- ✓ L'important est de trouver **des SPV de niveau BTSA** dans lequel l'apprenant joue (au moins en partie) un rôle d'acteur ou est associé à la prise de décision.
- ✓ Nous verrons à l'usage si des règles plus strictes doivent être établies.

Un étudiant peut-il faire 3 SPV qui sont rattachées à la même SPS ?

L'esprit :

Il s'agit d'une épreuve intégrative permettant d'évaluer le plus largement possible les capacités maîtrisées par le candidat.

Différentes situations peuvent se présenter :

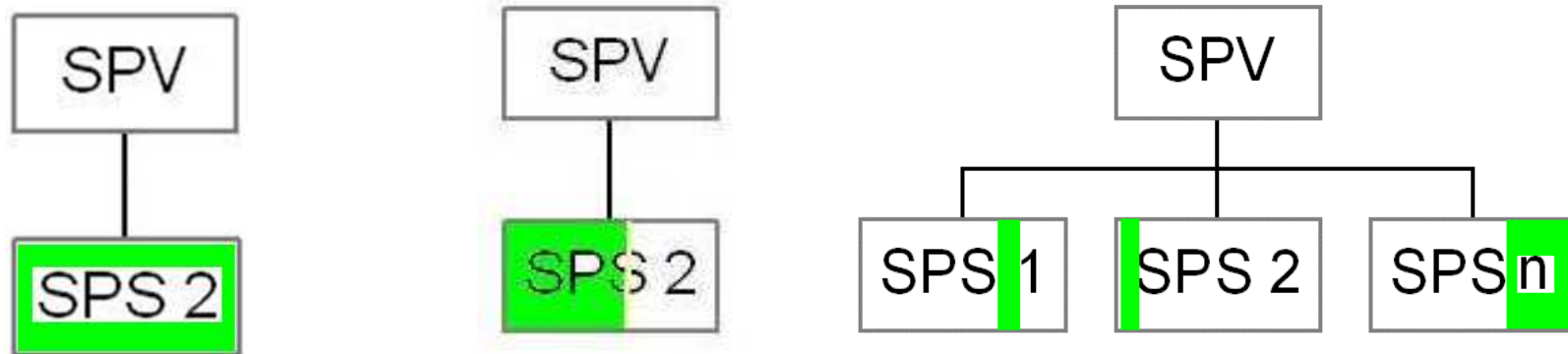

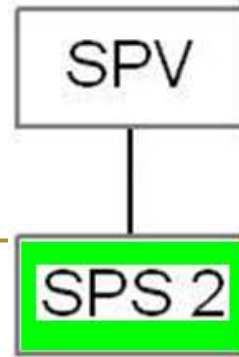

Correspondance forte SPV/SPS (cas le plus fréquent) : les trois fiches présentées sont établies en références à trois SPS différentes.

A noter qu'une même SP peut être vécue dans différents lieux et faire l'objet d'une seule fiche

*[« La **compétence** consiste en la « mobilisation de ressources dans des situations diverses, variées mais réelles et donc complexes ». **G.Le Boterf**]*

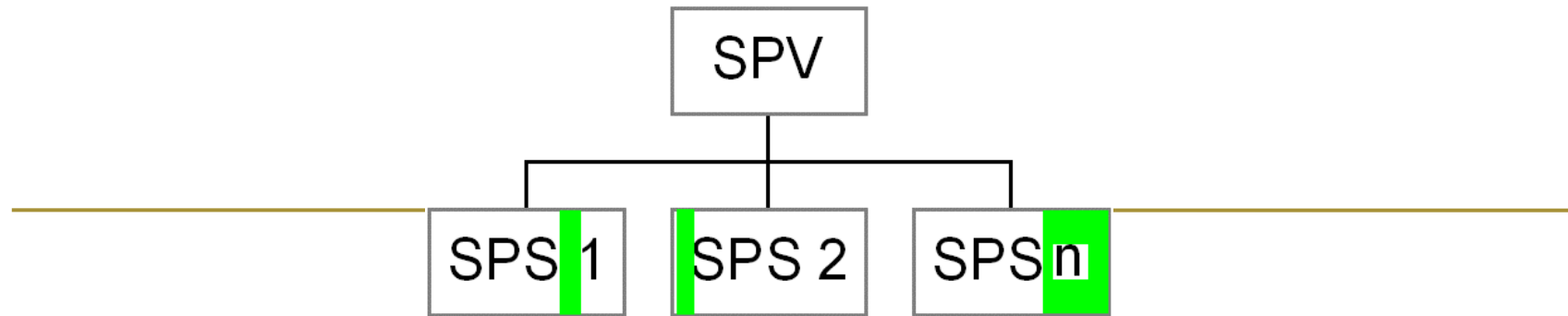

Une SPV peut être rattachée à plusieurs SPS.

Dans ce cas, la situation vécue apparaît suffisamment complexe pour ne pas être répétée deux fois.



Une SPV peut faire appel à une partie d'une SPS. Dans ce cas on peut admettre que deux SPV puissent être rattachées à une même SPS.

N.B. : C'est envisageable pour des SPS très « larges » comme les SPS 12 et 13 ;
[par exemple, une SPV plutôt centrée sur une situation de gestion de bioagresseurs et une autre sur la gestion de la fertilité chimique].

Un étudiant peut-il faire 3 SPV qui sont rattachées à la même SPS ?

Conclusion

Orienter plutôt vers des SPV rattachées à des SPS différentes

Cela suppose des situations de stage permettant un tel choix

Questions complémentaires à aborder en groupes de travail :

- *qu'est ce qu'une SPV de niveau BTSA (groupe 1) ?*
- *quelle organisation pédagogique pour préparer aux SPV (groupe 3) ?*

Questions posées ?

Que veut dire exactement "l'étudiant peut choisir une SPV d'une action réalisée dans le cadre scolaire mais non évaluée" ?

SPV peut-elle être réalisée en groupe ?

SPV préparées dans le cadre scolaire

La note de service n'indique pas cela.

Une grande réserve sur les situations vécues lors de la formation scolaire sensu stricto :

- ✓ contexte artificiel, non professionnel
- ✓ de nombreux élèves présentent la même SPV,
- ✓ étudiant non associé individuellement à la prise de décision,
- ✓ analyse réflexive individuelle réduite,
- ✓ bachotage.

SPV préparées dans le cadre scolaire

- ✓ Par contre des prises de responsabilité (individuelles ou en groupes restreints) des apprenants sur l'exploitation de l'établissement dans le cadre par exemple de « mini stages » sous la responsabilité du DEA ou d'actions de « recherche-développement » (types « écophyto », « Champs et lycées », etc.) peuvent servir de support à une SPV, si ces situations ne sont pas évaluées par ailleurs.

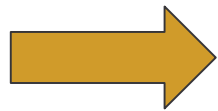

l'existence d'une prise individuelle de responsabilités

Quelle preuve le candidat doit il apporter sur la SPV ?

Le questionnement du jury doit vérifier le déclaratif de l'étudiant et doit tester, non le résultat de l'activité, mais la capacité d'analyse du candidat et sa prise de responsabilité individuelle et professionnelle (cf exemple guide d'entretien E7.2)

Le niveau d'exigence pour le BTS se situe toujours en terme d'analyse

Questions complémentaires à aborder en groupes de travail :

- Nature du questionnement ? (groupe 2)

« étude d'une problématique agronomique »,

Rappel documents :

- NS
- Documents produits lors de la session accompagnement de Toulouse en juin 2012

tour de table



Groupes de travail

	Thème	Productions attendues
Groupe 1	Choix et évaluation de SPV de niveau 3	<ul style="list-style-type: none">• Tableau comparatif SPV/niveaux• Grille du choix d'une SPV• FAQ, Mémento du correcteur
Groupe 2	Évaluation Questionnement jury	<ul style="list-style-type: none">• Mémento du correcteur• FAQ
Groupe 3	Accompagnement du projet professionnel et séquences en milieu professionnel	<ul style="list-style-type: none">• Grille du choix des lieux de stage• Séquences pédagogiques, cahier de suivi• FAQ